

# ТРОЯНСКА БЪКЛИЦА

брой  
15



Нова визия и  
нов етикет

Лято 2019

Нашата сливова градина  
Признание за нашия труд  
Реконструкция на сграда „Дестилация“  
До Мелник и назад  
Хижа „Амбарица“



ВИНПРОМ

ТРОЯН

Уважаеми Приятели,

В ръцете си държите пореден брой от фирменото ни списание „Троянска Бъклица“. Докато в предишния брой прочетохте вдъхващото послание от бившия директор г-н Ярослав Буркарт, сега е време аз, Михал Капоун, да споделя своите мисли.

Град Троян и околността асоциират в мен приятни спомени от многобройните почивки с весели компании през зимен и летен сезон. Сега се за един есенен спомен от град Троян. Около денят на Независимостта в България се събраха 4 почивни дни ваканция, които прекарахме в Троянския Балкан и с радост станахме част от приказното отпразнуване на Националния фестивал на сливата.

Веселието от всички страни и старанието, с което този празник беше подготвен, културните надпревари с местни специалитети, известната троянска керамика, народните песни и танци, и разбира се не на последно място, Троянската сливова, са символите на тези дни, които няма да забравя.

Това беше и моментът, когато за първи път прекрчих вратите на „ВИНПРОМ-ТРОЯН“ като посетител на „Ден на отворените бутилки“. Отминаха почти 10 години от първото ми посещение на известната фабрика, но този път се връщам в нова роля.

Горд съм да чертая бъдещето на фирмата и благодарен, че до себе си имам невероятен екип от професионалисти.

Заедно сме готови да посрещнем предизвикателствата на настъпващото лято, когато за нас започва най-интересната част от годината, когато превръщаме узрели сливи в ракия.

Към нашите клиенти и партньори отправям благодарност за доверието им и

Наздраве от сърцето на Балкана!

Инж. Михал Капоун  
Изпълнителен Директор  
„ВИНПРОМ-ТРОЯН“ АД

## Съдържание

Редакционно каре .....	2
Интервю с инж. Михал Капоун .....	3
Нашата сливова градина .....	4
Нова визия и нов етикет за нашите бутилки .....	5
Награда за нашата всеотдайност и професионализъм .....	6
Професионална гимназия по лозарство и винарство в гр. Плевен .....	6
Национален фестивал „Семе българско“ – Севлиево .....	7
Тиймбилдинг на служителите на „ВИНПРОМ – ТРОЯН“ АД .....	8
Участие в „Rose Wine Expo“ – Казанлък .....	10
Реконструкция на сграда „Дестилация“ .....	11
Хижа Амбарица .....	12
Туристическа борса „ВАКАНЦИЯ и СПА ЕКСПО“ .....	13
Нашите предложения за летни коктейли .....	14
Орехов ликьор .....	15
Кафе „Bianchi“ в Ахтопол .....	16

### Издава:

„ВИНПРОМ – ТРОЯН“ АД  
ул. „Акад. А. Балевски“ 16, 5600 Троян  
www.vinprom-troyan.bg



VINPROM TROYAN

### Редактор:

Десислава Йорданова  
Тел: +359 877 370 884  
yordanova@vinprom-troyan.bg

Дизайн и предпечат: А. Миленков, milenkov.net

## Интервю с инж. Михал Капоун

От началото на 2019г. на поста изпълнителен директор на „ВИНПРОМ – ТРОЯН“ АД постъпи инж. Михал Капоун, който досега беше работил в сестринското предприятие RUDOLF JELÍNEK a.s., следва разговор с Михал:

### Моля с няколко думи да се представите.

Роден съм в град Бърно в Чехия, в миналото съм работил по проекти към Европейския съюз, в областта на доставките и логистиката, както и като проекто мениджър по изпълнение на строителни и инженерски решения. Семеен съм и имам две деца.

### Как се чувства един чужденец, като Директор на традиционна българска фирма?

За мен работата в България не е непозната и тъй като моята съпруга е българка, решението да приема това предизвикателство беше лесно. „ВИНПРОМ – ТРОЯН“ АД е производител на плодови дестилати от 1948 г. и аз гледам с уважение към тази традиция. В тази професия много ми харесва фактът, че производство на ракия всяка година е различно, до известна степен сме зависими от природата, която определя колко качествени плодове ще узреят. От там и дестилатът всяка година е малко по-различен. От друга гледна точка, като чужденец и човек с опит не само в България, се надявам че ще мога да стоя на нещата при решаване на задачите.

### Господин Капоун знаем че сте работил за чешката фирма Рудолф Йелинек разкажете ни повече за отговорностите си.

Рудолф Йелинек е известна фирма не само в Чехия, но и в целия свят, заедно с „ВИНПРОМ – ТРОЯН“ АД и заводът в Чили, се превърнаха в

един от най-големите производители на плодови дестилати в света.

Нейната историята се датира от 1894. Към фирмата се присъединих през 2017 година, като част от проектен екип, отговорен за изграждане на фирмен музей на ракия от нова генерация в сърцето на чешката столица Прага. Паралелно с това, бях отговорен за реализацията на нова дестилационна колона във „ВИНПРОМ – ТРОЯН“ АД. На първо място трябваше да се запозная с процесите за производството на алкохол и да опозная изкуството на дегустиране в кратки срокове, както и да се ориентирам във фирменото портфолио. За щастие думата „дестилация“ не е непозната за мен, тъй като съм завършил Химически факултет в Техническият Университет в Бърно, което ми помогна в кратки срокове да надникна в „кухнята“ на двете фирми.

### Вие сте Директор от началото на тази година, какви промени донесе това в живота Ви и как чертаете бъдещето на фирмата?

Да застанеш начело на една известна фирма с многогодишна традиция е предизвикателство и нелека задача, посрещам ежедневно проблемите на своите служители и се уча от тях. Някои от нашите служители работят във фирмата повече от 30 години. Нашите служители са отговорни и работят на високо професионално ниво, затова си ги ценим. Мисля че, колкото по-рано управлението на една фирма се постави на този принцип, толкова бързо пристигат и добрите резултати. Като всеки директор се стремя да допринеса за просперитета на фирмата и да работим като екип за щастливи и доволни клиенти.



Към настоящия момент се съсредоточаваме към модернизация на склад за стареене и планираме други инвестиции насочени към развиване на фирмата. Освен това в края на 2018г. посадихме 380 декара сливова градина, за която грижата е целогодишна. Колкото до портфолиото с предлагани продукти, към момента готвим разширяване на предлаганите продукти с иновативен подход към Българският пазар, за което скоро ще научат нашите клиенти.

### Кое е предимството на Винпром Троян и каква е тайната да е успешна и конкурентоспособна фирма в днешно време?

Ясен е фактът, че за да си на върха на всеки бизнес е необходимо да се отнасяш отговорно към продуктите, клиентите и служителите си. Трудностите, които ни предоставя всеки работен ден, преодоляваме с лекота и с удовлетворение. Това правило важи не само за мен, а и за всеки от нашите служители. Безспорна е славата за вкуса и качествата на нашата Троянска сливова. Един малко известен факт е, че при обработването на плодове никогa не използваме захар и с гордост мога да потвърдя, че нашата ракия е сладка благодарение на сладостта на плодове.

## Нашата сливова градина



Проектът ВИПРОМ ТРОЯН ГРАДИНИ започна преди няколко години. Цветан Спахийски се казва човекът, който от 2013 година влага цялата си енергия и знания в този проект, за да помогне за запазването на една традиция. Той е агроном по образование, завършил е Аграрен Университет в град Пловдив през 1990 година и е свидетел на всички промени във всички сфери на обществения и стопански живот в страната. В продължение на десетилетие не са създавани сливови градини в Троянския край. След 2000 година, постепенно започва процес за засаждане на нови градини. През 2006 година Цветан засява собствената си градина от 36 декара сливи. Той се радва да види постепенното възраждане на традицията по отглеждане на сливови насаждения.

Агроном Спахийски споделя, че проектът за нова сливова градина ВИПРОМ ТРОЯН ГРАДИНИ е истинско предизвикателство от разработването на концепцията на градината, до реалното проектиране и създаване на самото насаждение. Дейностите по засаждане започват на 01.03.2017 година. На терен от 350 декара с изоставена градина от преди повече от 25 години. На практика районът е бил непроходима гора, чието разчистване и всички подготвителни мероприятия за новите насаждения отнема почти две години. Засаждането на новия сливов масив започва на 01.08.2018 година. Засадени са четири сорта сливи: Стенлей, Йойо, Чачанска лепотица и Топ енд.

През епохата на АПК са се създавали градини планово – в по-малки размери, но постоянно. Така с натрупване във всяко село на общината е имало по около 600-700 декара. Проектът цели



да възстанови традицията за отглеждане на качествени сливи и производството на качествена сливова ракия. Произведените сливи в Троянския край се отличават от произведените в други краища на страната. Тук почвено-климатичните условия предоставят на културата оптимални условия за реализиране на генотипа. Добивите са по-малки, но плодовете са хармонични.

Резултатът през първа година след засаждането и под грижите на агроном Спахийски е повече от добър. Прихванатите дръвчета са с над 95% процента успех. Растежът е оптимален от 30 до 50 сантиметра, което е предпоставка за нормално стъпване в плододаване през 3-та и 4-та година.

**Цветан Спахийски**  
Агроном



## Нова визия и нов етикет за нашите бутилки

През изминалата година фирмата ни взе решение за промяна на дизайна на емблематичната бутилка наречена „будилник“.

Решението за промяна не беше лесно. Изминахме дълъг път с нашите дизайнери докато финализираме новата визия за нашите бутилки.

Един от първите варианти, които изработихме беше изваян от 3D принтер и след това отлят от кафяво стъкло.

Гравиранията емблема придава уникалност на бутилката и е разпознаваема.

В тази бутилка се продават продукти на „ВИПРОМ – ТРОЯН“ АД позиционирани в среден ценови клас, отлежали ракии както и не толкова традиционни дестилати, като например вишнева или мирабелова ракия.

Основните разлики между стария и новия дизайн на продуктите са следните :

Новият  
„Будилник“



Старият  
„Будилник“



- ◆ Върху задната страна на бутилката е гравирана емблема на нашата фирма заедно с годината на основаване;
- ◆ Вместо заден етикет използваме малък прозрачен стикер с БАР код, залепен в долната част на бутилката;
- ◆ Предният етикет остава разделен на три части и благодарение на по-голямата площ увеличихме диаметъра на централния етикет;
- ◆ Горното колие е почти еднакво със старото, за разлика от долното колие, което претърпя повече промени и акцентът остава върху 100% плодов дестилат.

Сигурни сме, че направените промени върху дизайна на серията „будилници“ ще допринесат към успешно представяне на продуктите на българския и чуждестранните пазари.

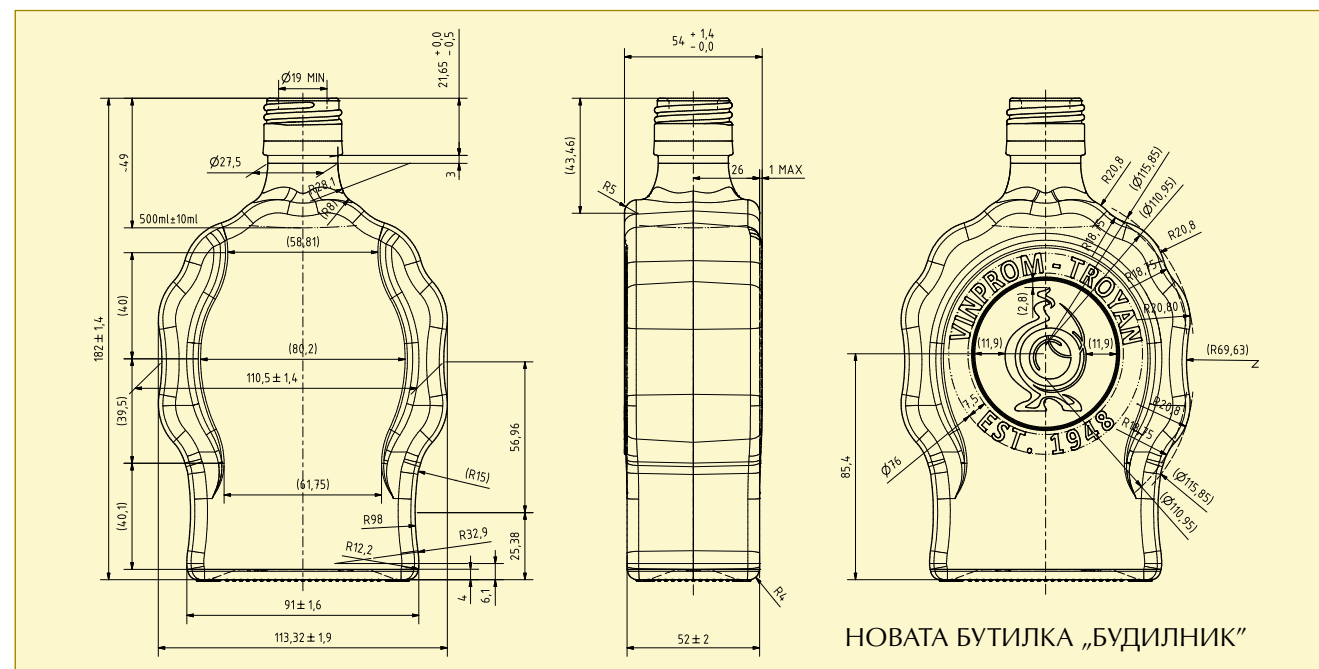



През месец април тази година взехме участие всъстезанието «Wine of the Year», което се проведе в София. Това състезание е с изградена репутация от предишните три издания през 2016, 2017 и 2018 г., като част от наци-

оналният конкурс „Сомелиер на годината“, (познато е още като „Откритата дегустация с гласуване“). Фокусирано е предимно към сомелиерите и техните знания и умения да представят вината и ракиите на посетителите. Визията, към която се стреми събитието е да покаже виното и ракията като важен за икономиката на страната бизнес, който произвежда продукт, свързан с начина на живот и емоционалната привързаност на неговите почитатели. Специалната дегустационна комисия включва академични преподаватели, изтъкнати енолози, уважавани международни съдии, професионални сомелиери и утвърдени винени журналисти. Наше удоволствие е да споделим, че участието ни там затвърди позициите ни на лидер в производството

на Троянска сливова ракия. Нашата Троянска сливова СПЕЦИАЛНА РЕЗЕРВА 25г. беше удостоена със сертификат и плакет за най-добра ракия на годината. Истински шедьовър и топ продукт на „ВИНПРОМ – ТРОЯН“ АД, който отлежава в дъбови бъчви повече от 25 години.



Отново взехме участие в шестото издание на националния фестивал „Семе българско“, което се проведе на 20 и 21 април, в парк „Казармите“ в Севлиево. Събитието тази година съвпадна с едни от най-хубавите християнски празници - Лазаровден и Цветница, а организатори са „Семе Българско“ и Община Севлиево, и Агенция „Елмазови“. Целта на фестивала е да продължава традицията, да съхранява и предава на поколенията българското в различните му измерения.

Зарадвахме всички гости и участници на този форум с нашата богата гама от ракии, както и с летните ни предложения от сиропи за безалкохолни и алкохолни коктейли от серията GIFFARD. В основата на процеса на производство на продуктите GIFFARD са плодовете и растенията. Компанията продължава да запази техния автентичен и богат вкус благодарение на специална производствена технология, която съхранява естествените качества на плода. Рецептите на GIFFARD са оригинални и подчинени на традицията, като всеки етап от производствения процес се следи зорко. Посетителите се насладиха на ръчно приготвени подобрени продукти, изцяло произведени от български майстори. Участие в базара, съпътстващ фестивала, взеха близо 100 изложители на храни, напитки, семена, цветя, билки, мед, керамични и дървени изделия.

Инициативата „Дом за семена“ дава възможност на всеки посетител, който желае да отглежда сам храната си, да си вземе семена, които да засади в дома си. Тази година, в рамките на фес-



тивала, беше създадена книга, която организаторите са нарекли „За мен България е...“, а нейни автори са посетителите на събитието.

Идеята е всеки да сподели своята истина какво е България за него, защото добрите мисли и избори са заразни. Традиционно и тази година „Семе българско“ имаше две благородни каузи, които подкрепи – кампания в помощ на хората с репродуктивни проблеми и кампания за хората със зрителни нарушения.

## ПРОФЕСИОНАЛНА ГИМНАЗИЯ ПО ЛОЗАРСТВО И ВИНАРСТВО „АЛЕКСАНДЪР СТАМБОЛИЙСКИ“ – гр. ПЛЕВЕН

Обявява прием за учебната 2019/2020 година, в дневна форма на обучение, след завършен седми клас в следните специалности:

- ♦ Растителна защита и агрохимия
- ♦ Лозаровинарство
- ♦ Трайни насаждения – защитена специалност

За своите ученици осигурява:

Безплатно обучение за водачи кат. „В“ и „Ткт“; общежитие с нисък наем, Тец и топла вода; практика в уникална учебна изба; три компютърни зали с WiFi и Интернет;

спортна и фитнес зала; парк и открит плевен басейн; помощ за професионалната реализация след завършване на курса на обучение.

гр. Плевен, жк. Сторгозия 97  
тел.: 064 680 658  
e-mail: pglv\_pleven@abv.bg  
www.pglv-pleven.alle.bg



DEPUIS 1885  
**GIFFARD**  
LIQUEURS & SIROPS



# Тиймбилдинг на служителите на „ВИНПРОМ-ТРОЯН“ АД

## До Мелник и назад

Пътешествията на сплотения екип на „ВИНПРОМ – ТРОЯН“ АД не приключват. След усилената работа и преди новата кампания, решихме да посетим и да се заредим с енергия в най-малкия и безспорно един от най-китните градове в България – Мелник (население 208 души). Градът е архитектурен резерват, който ревниво пази своята оригинална Средновековна и Възрожденска архитектура. Скътан в южните склонове на Пирин, сред пясъчни пирамиди с причудливи форми. Намира се в община Сандански, област Благоевград, на 175 км южно от София и само на около 30 км от границата с Гърция. Намерените при археологическите разкопки находки от античността свидетелстват за многовековната му история.

Мелник е известен със своя мек средиземноморски климат, пясъчливи почви, вълнисти хълмове с накацали върху тях изби – това е визитката на Мелнишкия винен регион, който има всички предпоставки да стане световноизвестен. Избите от региона разполагат с чудесна карта, на която освен винопроизводителите са отбелязани и културните забележителности.

И така нашето тридневно пътешествие започна...

Първата ни спирка за почивка беше в магичния Рилски манастир, след което поехме на юг към Пирин планина. След настаняването си направихме опознавателна разходка по калдъръмените улици на Мелник и посетихме построената през 1754 година „Кордопулова къща“, която е



най-голямата възрожденска къща на Балканския полуостров, запазена до днес. В следобедните часове посетихме популярната винарска изба „При Шестака“, собственост на един от най-старите мелнишки родове със 120 годишна история във винопроизводството. Насладихме се на тяхната дегустационна програма. В избата предлагат червено сухо и полусухо вино от Широка мелнишка лоза и бяло сухо букет от 6-7 сорта бяло българско грозде, което вирее в Мелнишкия регион. Виното е напълно натурално (без консерванти) и е произведено по традиционните рецепти на стария род.

Вторият ден от нашето пътешествие също беше изпълнен с емоции. Посетихме село Златолист, където се намира черквата „Свети Георги“. Храмът е построен в 1857 година и е дълбоко вкопан в земята. Изрисуван е през

1876 година от Теофил Минов, който по това време е на 11 години. Стенописите са странни и нетипични за една църква. Ежегодно се посещава от хиляди български и чуждестранни туристи. А следобедната разходка беше в мистичната местност Рупите. Там се намира къщата на най-изявената българска ясновидка – баба Ванга. През 1994 г. самата тя финансира проект за построяване на храм, наречен Св. Петка. Днес забележителностите, които може да се разгледат в местността Рупите са къщата-музей на Ванга, храма Св. Петка, редки дървесни и животински видове, минерални извори и басейни. Легенда гласи, че земята в местността е наситена с особена енергия.

В последния трети ден, преди да се сбогуваме с Мелник, направихме последна разходка до живописния средновековен Роженски манастир „Рождество Богородично“, който е най-големия в Пиринска Македония, България. За наша радост спряхме да разгледаме и „Вила Мелник“, където се разходихме в избата и дегустирахме превъзходните вина, произведени там.

Нашето пътешествие със сплотеното семейство на „ВИНПРОМ – ТРОЯН“ АД беше към края си, но енергията, с която ни зареди Пирин планина, с фантастичните си гледки и магията на местата, които посетихме заедно, ще ни помага да продължаваме напред, да ставаме по-добри, в това което правим и да пазим българските традиции. Сега оставаме в очакване на най-важния за нас период от годината – лятото. Летният сезон идва със сериозни професионални предизвикателства, които изискват отдаденост от всички служители във фирмата.



## Участие в „Rose Wine Expo“ - Казанлък

Фестивал на виното „РОЗЕ“ – Rose Wine Expo Kazanlak – винаги е описван като тридневна винена фиеста в сърцето на Розовата долина, която се провежда ежегодно през месец юни и винаги съвпада с датите на красивия „Празник на розата“.

# ROSE WINE EXPO

Фестивалът съчетава национален конкурс „Златен киликс“ за най-добрите розета на България, търговско изложение на утвърдени и нови винопроизводителни предприятия от страната и чужбина, и гурме-зона за наслада на сетивата с представяне на иновативни хранителни и природни продукти, партниращи си с виното или негови производни.

Специалната дегустационна комисия включва академични преподаватели, изтъкнати енолози,



уважавани международни съдии, професионални сомелиери и утвърдени винени журналисти.

С удоволствие представихме нашите продукти на ценителите събрали се от цялата страна и както винаги богатата ни гама от ракия и ликьори беше високо оценена от почитателите. Модерната ни продуктова концепция винаги е атракция на подобни събития.

Богатата арт програма, съпътстваща фестивала, следва идеята на древните тракийски орфеади и обединява в себе си изкуствата: музика, танц и винорел – живопис с вино. В дните на събитието щедро се предоставя възможност за изяви на млади и самобитни творци и таланти от региона. Фестивалът на виното „РОЗЕ“ има стремежа да издигне престижа на българското вино и ракия като национално богатство, заедно с уникалната Казанлъшка маслодайна роза и изпраща към света своето послание в бутилка.



## Реконструкция на сграда „Дестилация“

Както Ви информирахме в предишните издания на Троянска бъклица, през миналата година се сдобихме с нова дестилационна колона. След успешното монтиране и въвеждане в експлоатация бяхме предвидили и цялостен ремонт на сградата, в която се намира. Беше ремонтирана фасадата и покрива, включително и нови водосточни тръби. Вътре в сградата беше довършена подовата настилка, монтирани бяха нови врати и други довършителни интериорни технически дейности.

Може би най-очевидна промяна в екстериора са две нови лога на „ВИНПРОМ – ТРОЯН“ АД, които бяха нарисувани от троянски художник. Едното е от страната на ЖП линията, а второ от страната на реката. Вечерно и нощно време двете лога ще са осветени.

През изминалите години историята на „ВИНПРОМ – ТРОЯН“ АД е била писана с любов и отдаденост. Продължаваме традицията, гледайки към бъдещите проекти и възможности за инвестиции.



## Хижа Амбарица



Балканджии и любители на природата сме, за това и не изневеряваме на традицията да посещаваме интересни места и да ви ги представяме. Планирахме фирмената разходка, като останахме верни на правилото за съчетаване на полезното с приятното и преди да се фокусираме върху сериозните служебни задължения си подарихме един ден сред магическото обаяние на планината.

Ето и нашето предложение за разходка сред природата!

Хижа Амбарица е едно прекрасно бижу с незабравима гледка, разположена в северната част на Средна Стара планина, в Троянския Балкан. Хижата се намира на приблизително 1520 м. надморска височина, точно под връх Момина могила (1590 м) в местността Дълги дял. Най-удобните изходни пунктове за достигане до нея са хижа Яворова лъка и местността Смесите, и двете близо до село Черни Осъм край град Троян. От хижа Яворова лъка се достига за около два часа, а от Смесите е около три часа по задъхващ туристически маршрут. Другата най-добра възможност е красив и сравнително лек преход от хижа Добрила (отново тричасов), до която се стига с лифта от град Сопот плюс едночасов преход след него.

Хижа Амбарица се състои от две сгради с общ капацитет 111 места. Новата масивна двуетажна сграда е с капацитет 52 места. Работи целогодишно. И двете сгради са водоснабдени и електрифицирани. Отоплението е на печки на дърва. Хижата разполага с Wi-Fi. Столовата е голяма, а гостоприемната хижарка Ема Гатева готви достатъчно вкусно, за да задоволи всякакви капризи. Ема влага много неуморен труд и всеотдайност, допринесли за доброто състояние на хижата, хигиената и дисциплината, които правят



впечатление. В хубаво време спиращата дъха гледка се простира по билото от връх Ботев до връх Васил Левски.

Традиционно на хижа Амбарица, ежегодно в края на юли, се провежда фестивалът на боровинките, наречен с романтичното име „Боровинкови нощи“. Хиляди планинари тръгват към хижата, за да опитат много вкусна храна, амбаришки коктейли, хубава музика, спортни активности и състезания на открито, танци, песни, занаятчийство и образователни беседи. Събитието винаги е за благотворителна кауза.

Хижа Амбарица е един от най-удобните изходни пунктове за преход в Централен Балкан, а най-популярните отправни точки за преход оттук са: връх Купена, връх Амбарица и хижа Добрила.

Тел. за контакти: 0887 895 662

Е-мейл: [hijaambarica@gmail.com](mailto:hijaambarica@gmail.com)



## Туристическа борса „ВАКАНЦИЯ и СПА ЕКСПО“



На едно от най-популярните туристически изложения в България „ВАКАНЦИЯ и СПА ЕКСПО“, което се провежда от 14 до 16 февруари 2019 година, Община Троян представи важни забележителности в Троянския регион със специален щанд. Участие на щанда по време на откриването взе и „ВИНПРОМ - ТРОЯН“ АД. С удоволствие представихме богатата гама от ракии, произведени по традиционна рецепта. Особено привлекателна за гостите още в първия ден беше нашата превъзходна 7-годишна Троянска сливова ракия в съче-

тание с продукти на „Родопа“ – Троян. Специален гост на щанда при откриване на изложението беше министър Николина Ангелкова. Кметът на Община Троян лично представи на министъра щанда и я покани за участие в Международното изложение на занаятите, което се организира в Националното изложение в село Орешак от 3 до 5 май. „ВАКАНЦИЯ и СПА ЕКСПО“ вече 35 години е неизменно в календара на бизнеса, успявайки да се съхрани и да се развие, независимо от икономическите предизвикателства и промени. В първите години преобладаващи

участници са били изложители от съседните балкански страни, но постепенно географията им се разширява и днес са повече от 380 компании участници от 20 държави в целия свят и над 20 000 специалисти от туристическата индустрия - участници, посетители и гости. Международната туристическа борса „ВАКАНЦИЯ и СПА ЕКСПО“ затвърждава лидерските си позиции на Балканите и включва постоянно нови инициативи, предоставя по-големи бизнес възможности за компании като нашата и непрекъснато разширява профила на участниците.



## Нашите предложения за летни коктейли

Коктейлите са едни от най-предпочитаните напитки през лятото. Разхлаждащи, но и едновременно възбуждащи страстите, хубавите коктейли повдигат настроението и сплотяват всяка компания на плажа, в градината, на верандата или просто у дома! Лесни коктейли за добро настроение? Това са нашите интересни предложения, които ще ви заредят със свежест и енергия през лятото.

### Коктейл „Май Тай“

За горещите летни нощи

- ◆ 30 мл. Бял ром „Albert Michler“ 63%
- ◆ 30 мл. Тъмен ром резерва „Albert Michler“
- ◆ 15 мл. Ликьор Трипъл сек „GIFFARD“
- ◆ 15 мл. Бадемов сироп „GIFFARD Orgeat“
- ◆ 15 мл. Фреш от лайм

#### Начин на приготвяне:

В шейкър се разбиват белият ром с трипъл сек, бадемовият сироп и сокът от лайм. Сервира се във висока чаша пълна с лед. Най-отгоре се добавя тъмният ром. Гарнира се с портокалова кора и листа мента.



### Лимонада от синя боровинка

Прохлада през целия ден

- ◆ 40 мл. Сироп от синя боровинка „GIFFARD“
- ◆ 15 мл. Фреш от лимон
- ◆ Газирана вода

#### Начин на приготвяне:

Сервира се в дълбока чаша с лед и се допълва с газирана вода.



„ВИНПРОМ – ТРОЯН“ АД  
Ви пожелава щастливо лято!

## ОРЕХОВ ЛИКЬОР

Още в началото на 2019 година разширихме портфолиото на по-ниско алкохолните ни напитки с този интересен Орехов ликьор 0,5 L 25%.

Той много добре допълва гамата ликьори Вишнев и Сливов и бързо се наложи на българския пазар.

В основата на този продукт е винен дестилат, приятен вкус и аромат на зелени орехчета подчертани от фин алкохолен нюанс.

Питието е подходящ диджестив и ще оправдае очакванията на всеки почитател на сладки ликьори.



„ВИНПРОМ-ТРОЯН“ АД  
ул. „Акад. А. Балеvски“ 16,  
5600, град Троян  
www.vinprom-troyan.bg  
Facebook:  
VINPROM TROYAN

**Изпълнителен директор:**  
инж. Михал Капоун  
kapoun@vinprom-troyan.bg

**Прокурист  
и финансов мениджър:**  
Станислав Спасов  
тел.: +359 888 336 012  
spasov@vinprom-troyan.bg

**Търговски мениджър:**  
Владислав Катренчик  
тел.: +359 884 595 342  
katrencik@vinprom-troyan.bg

#### ТЪРГОВСКИ ПРЕДСТАВИТЕЛИ ПО РЕГИОНИ

**София и  
Северозападна България**  
Мартин Кирков  
тел.: +359 885 861 844  
sofia02@vinprom-troyan.bg  
Павел Шопов  
тел.: +359 877 370 889  
sofia03@vinprom-troyan.bg

**Централна и  
Северна България**  
Николай Николов  
тел.: +359 884 357 983  
vtarnovo@vinprom-troyan.bg

**Пловдив и Централна  
Южна България**  
Аньо Василев  
тел.: +359 885 727 787  
plovdiv@vinprom-troyan.bg

**Черноморски район**  
Здравко Чернев  
тел.: +359 884 194 494  
varna@vinprom-troyan.bg



## Кафе „Bianchi“ в Ахтопол



В този брой на Троянска бъклица ще ви заведем на море.

„Bianchi coffee“ се намира на морски плаж Ахтопол Север, във формат "BarandDiner" и работи с денонощно работно време. Барът разполага с 20 маси и капацитет от 100 места. Разположен е на метри от морето и предлага изключително приятна обстановка, интересна музика, ваканционно настроение и забавления до зори.

Това е мястото, където може да намерите прохлада в летните горещини. Уникалните коктейли и лимонади предлагани на бара, в които барманите умело комбинират продуктите на GIFFARD, ще подсладят почивката ви. Уникално място за среща с приятели и за летни партита.

Нека да е лято!

гр. Ахтопол - плаж Ахтопол Север

Тел. 0888 706 067, Facebook: Bianchi coffee Ahtopol

